

日本サウナ協会

SAUNA

7月/85号

発行所 日本サウナ協会広報委員会
 ☎ 大阪06 (211) 0463(直)
 〒 542 大阪市南区道頓堀2-4-6
 (三光ビル)

重要事項を審議

日本サウナ協会 58年度第1回理事会



中野会長のあいさつ

論会開催などについて審議。また午後五時から業界情報交換会が催され、ラドン装置をはじめとしてボディソニック、レーザーディスク等時代の移り変わりを吸収した。

神奈川県協会 会定時総会

神奈川県サウナ協会では、六月二十二日、午後二時から横浜駅東口、スカイビル六階スエヒロ会議室において、昭和五十八年度定時総会を開催した。

時代の移り 変わり吸収 東京都サウナ協会

東京都サウナ協会の五十八年度第一回理事会は七月七日午後一時から新型サウナ店のカプセルホテル「明星」で見学とともに行われ、本年度事業予定、サウナ祭り及びトレーニング講習会開催、業者間討

第一号議案、五十七年度事業報告。
 第二号議案、五十七年度収支決算報告を承認。
 第三号議案、五十八年度事業計画を承認。ここで、奥田副会長より緊急提案あり、仮称業務推進委員会を發足。事務局を助けて業務を推進したい旨、趣旨説明を行い、これを承認し、委員長に奥田副会長を指名した。

井先生から詳細説明された。(6)協会マーク、ステッカーに関する件は事務局から提案、消防署の(通)マーク、デザインなどにつき活発な意見が交わされた。

防災訓練を実施

横浜ニュージャパン

横浜市中央区長者町のサウナニュージャパンでは、六月二十二日の全館休日に、本社員、営業社員一同が集まり、防災訓練を実施した。

訓練を行った。粉末消火器による消火は、粉末の煙がもうもうとして、一瞬まわりが見えない状態となり、社員の顔も緊張の極みであった。

最初に、所轄の中消防署員による防災映画「煙の怖さ」の映写。続いて、フロント係、本社員を主体に火災時の通報訓練、「中区長者町五丁目五六千歳観光ビル三階より出火」以上の通報内容を電話することに三名。ダイヤルして最初

火災の怖さを再認識する良い機会に恵まれ、消防署の皆さまのご指導に感謝する次第である。



副会長、(有)千歳観光、社長若松千歳、病気のためこの辞任を承認、後任に、西湘アスレチッククラブ、石川社長に委託したい旨、並びに、三愛サウナ、徳山社長、事業上の理由により理事を退き、後任に、サウナトーホー、織茂部長、監事として、貝塚サウナ、川嶋社長を選任した。

日本サウナ協会発行「健康に奉仕する」サウナ業界唯一の専門紙!!

For Beautiful Human Life



サウナの格調を高める 気品のエロイカ

爽やかさを快適に仕上げる香り、エロイカ。
 そのコクのあるまろやかな香りは、心に深い余韻を生みます。
 ひと味違う満足感は一류のサウナならではのもの。
 気品ある香りと共に
 お客様の心に強く刻まれることでしょう。



紳士化粧用品エロイカシリーズ

研修会

ニュージヤパンに見るサウナの变迁と展望

ニュージヤパン観光(株)常務 見達 和男

昭和三十年にスタートして五十八年まで、個室の成長の年代と大浴場の成長の過程、女性サウナが図①のグラフで

最初は十五の個室、一つの大浴場、スチームバス、トルコセンターの小さなものでした。当時はサウナバスはなかったのです。昭和三十五年に社長がビルを建てられ、大浴場が一層大きくなりました。個室が今ではリップサウナという

ところまでできていますが、密室型からドアを取りはずし、天井を一律にしてしきりをする健全な開放型、半開放型の方

向へ入りました。大浴場は現状のセンチュープラザの途中にボックスのスチームバスが二、三十台並んでいて、お客さんをヘルスさんが案内し、からだを洗ってマッサージして

昭和四十年代の前半にサウナを導入し、サウナプラザを出し非常に人気商品でした。今までスチームバスで一人一人お話をしていました。お客様が自由に自分の時間でもて、ハダカでくつろいでコミュニケーションがはかれるというのでヒット商品になりました。

それからプールと組み合わせることがひらめいてドッキングし、泳げるサウナを開発してカバーナが誕生しました。カバーナと大浴場のちがいは一人のお客に一人のヘルスさんがお世話する特定層から、客層を広げる方向へ転換し、中高層層を狙って愛されるサウナに発展しました。それが

京都都ランドホテルサウナ、東洋サウナ、阿倍野サウナです。見学していただいた阿倍野

店舗展開をしたものが図②で

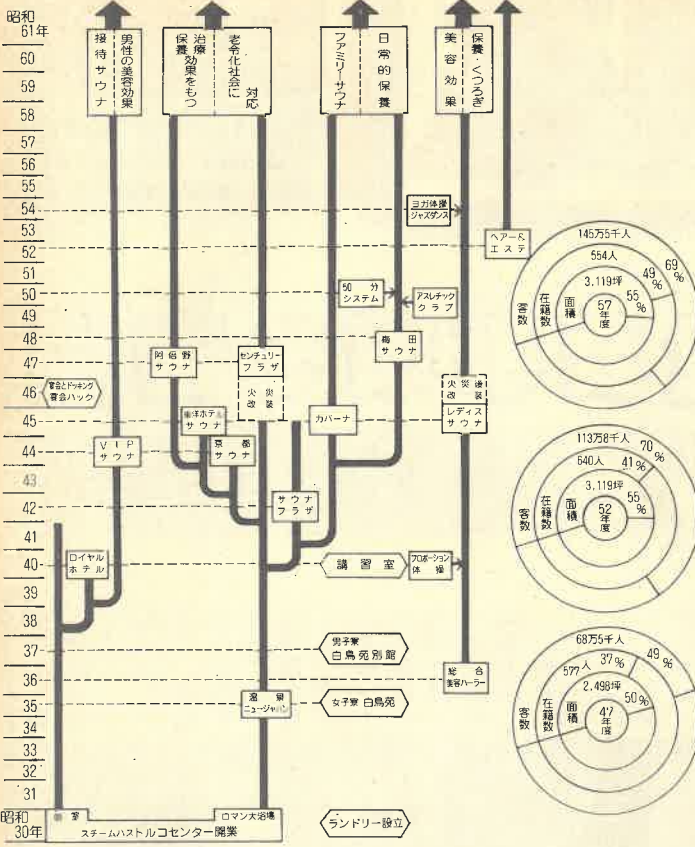

図①

《ニュージヤパンサウナの歴史》

昭和三十年にスタートして五十八年まで、個室の成長の年代と大浴場の成長の過程、女性サウナが図①のグラフで最初は十五の個室、一つの大浴場、スチームバス、トルコセンターの小さなものでした。当時はサウナバスはなかったのです。昭和三十五年に社長がビルを建てられ、大浴場が一層大きくなりました。個室が今ではリップサウナというところまでできていますが、密室型からドアを取りはずし、天井を一律にしてしきりをする健全な開放型、半開放型の方

サウナ商品の変革

これからのニュージヤパンの設備商品、お客様にして差し上げるサービス商品の変化がどうなるかを表しています。プライベートゾーン、大浴場のパブリックゾーン、レディースゾーンの变化で、五十歳代のターゲットはあとから記入するつもりで空けています。密室の形の個室、スチームバス、サウナのオープン化、個室の開放化、プールとレストスペースの現状のものに商品内容が変化してきました。

パブリックゾーンは昭和三十年代のマッサージ、大浴場、スチームバス、四十五年のマッサージ、大浴場、スチームバス、サウナプラザから四十七年の噴流滝、マッサージ、大浴場、針、指圧、泳げるサウナからスポーツ器具、アシレチックのスポーツサウナへうつり、時間と設備を売る五分サウナが実現、起死回生のシステムとなりました。一時間の客と二時間の客の料金差が大衆へ奉仕する精神のあらわれと概念をかえました。これは中野社長もびっくりする、らしいの五倍増の大ヒット商

図②

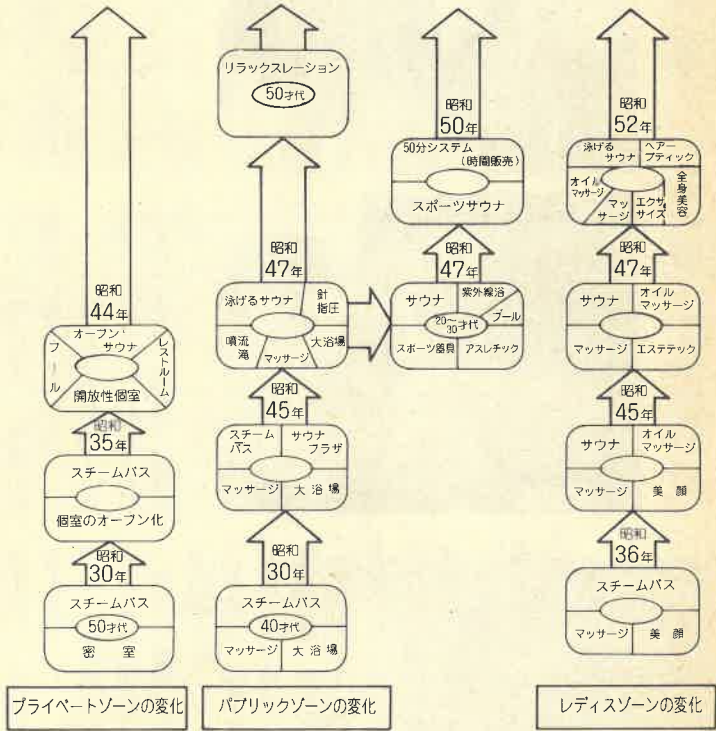

サウナ業態の分布

図③は、タテ軸に時間、ヨコ軸に健康をとり、医療・物療の右方向とレジャー・とくつろぎの左方向、広い裾野への特定顧客のターゲットをめざしています。

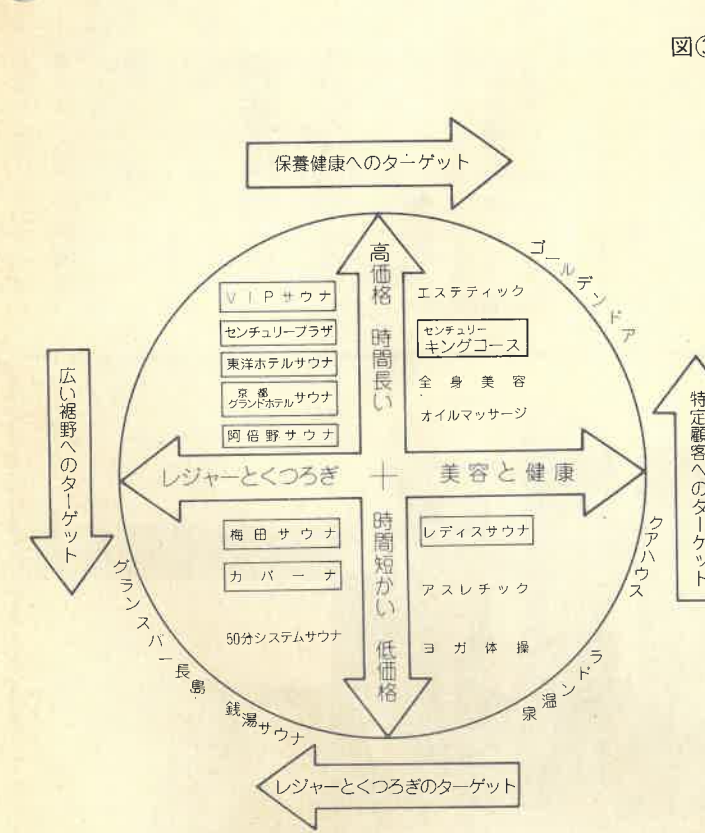

図③

《サウナ業態の分布構成図》

《サウナ商品の変革》

中野社長の「三日撤退」は有名な話ですが、当時はトルコセンターは格好のいい名だつたのですが、いまのトルコが台頭してからは、「温泉ニュージヤパン」と名前をかえました。広く社会から愛される温泉事業を実現し、信頼される、勤労大衆が利用できるところにもつていくのが我が社の生き残る道であると考えました。

理念方針の変遷

ひとつの現象はお客様の数の頭打ちが出ています。図③の左の客層が頭打ちです。経費の高騰化による利益の圧迫、すなわちオイル、水道、人件費、払い戻しアップの結果の原因となるものは、二つあげると商品改善の頭打ちと小刻みの料金高騰化進行現象があります。

直面する問題点

提供する商品の改善、工夫をしなければ新しい客の需要を呼び起こすことはできません。ニュージヤパンではここ十年、抜本的な改善はやっていないのが主な原因です。料金を値上げするのは、裾野の広い健全なお客様に愛されるためには、まずかろうと思

昭和五十年に入つて、「あなた健康に奉仕するニュージヤパンサウナの實現」ということで本物指向に入っていました。昭和三十年代には日常生活では体験できない豪華な環境、派の「健康とくつろぎ、そしてお客様のニーズの多様化への實現」を研究の段階です。ファミリィを対象とするサウ

入浴法で若返りま専科

和田浩太郎

七月現在、私は、毎日放送、金曜日午後二時ワイドYOUの番組で『浩太郎のやせて若返りま専科』に出演している。この番組では、一週にわづか一度スタジオで一分間の体操をして、主婦の出演者たちを毎回一キロずつ、中には十週で一六キロやせている人が二名と驚異的な痩身法を見せている。

その減量の結果、プロポーシオンは見事に変わり、そのうえ十歳以上も若返りに成功している。美容的に言えば、やせるとシワが出るものであるが、週に一度、大阪難波ニユージャパンサウナにある和田研究所でこの入浴法を実施しているのである。では、その方法をご紹介します。

◇ ◇ ◇
まず用意するのは、ガーゼタオルと花王ホワイト石けんである。どちらも和田研究所が研究した推奨品である。お湯の温度は三九〜四一度の適温がよい。いよいよ入浴であるが、下洗いをしてからがエチケット、入湯の時間は二十秒間である。オヤ!!

入浴にも時代によって目的や利用法に変遷がある。銭湯時代は汚れをとるため、内湯になってリラククスするため、近頃は、健康づくりの目的も少なくない。サウナはまさに「健康づくり」にしばっている。では、将来はとなると、「若返るため」となるであろう。

もともと日本では、古来から湯治や朝風呂など、老人や病人などの若返りに利用されていたが、再びこの時代となると思う。今、人々は一億総半健康人であり、二十歳をすぎると皆、老化が始まっているからである。今、入浴はハードばかりが目立ち、ソフトがない。私が考えている入浴術のソフトは、日常の条件である食事や、休息、ストレスなど一貫したもののなかに入浴を置かないかぎり、本当の若返りにはならな

いと信じている。計算されたものである。二十秒入浴後、第一回目



バカに短いと思われるでしょうが、二十秒以上では毛細血管が開き、心臓からの血液の量が多くなるため、心臓の負担がかかることから計算されたものである。二十秒入浴後、第一回目を洗いである。よこれ、化粧



◇ ◇ ◇
まづ用意するのは、ガーゼタオルと花王ホワイト石けんである。どちらも和田研究所が研究した推奨品である。お湯の温度は三九〜四一度の適温がよい。いよいよ入浴であるが、下洗いをしてからがエチケット、入湯の時間は二十秒間である。オヤ!!

七回目の二十秒入浴後ガーゼを硬くするめ、前腕より順にアカこすりをしていく。この方法により三日に一度、七十歳以上の人もこれを実践、三カ月で一〇歳やせてでもシワができず、小ジワがとれた程の効果である。某化粧品会社のイメージガール「夏子」でデビューの小野みゆき君も入浴でみがかいてた人であったことも書き加えておきます。

古くなった角質化した皮膚がポロポロはがれ、みずみずしい美しい肌をつくりだすことができる。八回目最後二十秒入浴後、水を十五杯浴び、終了となる。もちろんこの方法はコンデিশヨンのよい日でないといきない。また、入浴前との比較では約四〇％の減量をみることができ、もし四〇％以上の減量があった場合、前日、水分のとりすぎと考えられる。これを行うことで体調や健康づくり、生活の中他の条件とのつながりをつかむこともでき、大変よいパロメーターにもなるのである。

筆者紹介
都立駒場高校(保健科)を経て、米国ミシガン州立大学ELIに学ぶ。一九六九年同校卒業。東京を中心に全国の和洋研究所の教室で健康美容法の指導にあたるかたわら、父静郎氏の編みだした、いわゆる「和田式」以上に効果のある新方式の研究をすすめる、そのいくつかはすでにかなりの成果をあげている。現在、若手美容体育家の第一人者として、テレビ、週刊誌の他マスコミでの活躍もめざましい。

ホテル災害の裁判例は語る!!

裁判の判決は時代の流れにより、その判決にも異なった判断が出てきます。最近の判例から次のような具体的な安全措置が求められていることが読みとれます。

- 経営者**——安全管理の担当者を選任し、
- (1) 消防及び避難の教育・訓練・その他の安全教育の実施。
 - (2) ボイラー等の特定機械等を設置する事業場にあつては機械の種類、能力等に応じ、または安全のための特別教育を行わせること。
- 防火管理者**——年間スケジュールを作成し、
- (1) 新入社員、パートタイマーへの教育・訓練
 - (2) 安全点検のチェック項目の摘出と点検の実施

たとえパートタイマーや新人でも、ホテルの従業員としての万一の時、顧客を放置して先に避難したり、的確な情報を告げなかったり、対策をとらなかったらどうなるでしょう。新人だから…パートタイマーだから…という言いわけは通用しませんし、法令でも明確に教育すべきであると明言しています。

以上のような安全教育実施の手だてとして、日本サウナ協会の総合診断サービス(安全教育サービス・評価サービスなど)をぜひ、お気軽におためしください。

大阪市南区南船場3丁目12番12号(AIU保険会社内)
お問い合わせ先 日本サウナ協会、サウナ総合保障制度推進本部

06-253-0731~2

あなたの会社のリスクを診断します。



起るかも知れない、起らないかも知れない。リスク(危険)は不確定。その管理には誰も頭を悩めるところです。でも、ご安心ください。AIUでは、リスク・マネジメントの専門スタッフを揃えて、「リスク・コンサルティング・サービス」を無料実施しています。企業が抱えている

AIUの リスク・コンサルティング・サービス

●危険診断サービス(火災・爆発、労働災害、損害賠償等) ●建物評価サービス ●消火設備改善、保険料割引サービス ●安全教育・セミナーの実施サービス ●コンサルティング・サービス ●講演サービス ●情報提供サービス

お問い合わせ先
大阪市南区南船場3丁目12番12号(AIU保険会社内)
日本サウナ協会、サウナ総合保障制度推進本部
06-253-0731~2

横からおこなう マッサージ⑨

今井 義晴

大腿部のマッサージ

横臥のマッサージが終わると仰臥位で、大腿部の前側の手根揉ねつ、次いで母指揉ねつを行い④、同様に大腿部外側の手根揉ねつと母指揉ねつを行います①。

大腿部前側は陽経で胃経の走るところ、大腿部外側は胆経の走るところです。太くて強い筋肉ですから、体重をかけてるようにして、しっかり揉んでゆきます。

大腿部の内側は、膝を曲げた形にします。こうすれば筋肉がゆるみ、マッサージしやすい状態になります⑥。

位置

お客さまと相対する姿勢をとります。

手技

そけい部から膝の内側まで手根をつかって揉ねつします。次に両母指を相向かい合せて横に並べ、母指腹で同じラインを圧迫します。この大腿部の内側、下腿部の内側は、肝経、脾経、腎経という三本の経絡が並んで走るところだけに、疲れや病気の反応の出やすいところですから、それだけ慎重にマッサージする必要があります。

ところで、肝経、脾経、腎経の走行と効用を次に掲げます。

三本の経絡はかなり接近しているの、図で示したように⑥と⑦の線上でほぼとらえることが出来ます。

肝経——肝は生命全体として機能を保つ上で大切なところ。足の親指の爪の外側角から始まり、足の内側を上がって

腹部の外側から胸の外側の期門のツボで終わります。異常があると、皮膚が荒れてシミ、ソバカスが出、腹痛や腰痛があらわれます。男性は内またのつけ根、女性は下腹部が痛み、足にも痛みやむくみ、怒りっぽくなります。イライラし、怒りっぽくなります。

脾経——胃経と表裏の関係で、相助けて消化の働きを営んでいます。

足の親指の爪の内側角から始まり、足の内側を通過してそけい部からへソのわき四寸の線を上がり、わきの方へ第三肋間までいって、わきを下がり、第七肋間で終わります。

この経路に異常があると、みぞおちのあたりが重苦しく吐き気、ゲップ、下痢、腰や足の内側の冷え、足がむくんで全身がけだるいなどの症状があらわれます。

腎経——生命の力の宿るところとされる腎につながり、足の裏の湧泉穴に始まって、内側を上がり、へソのす

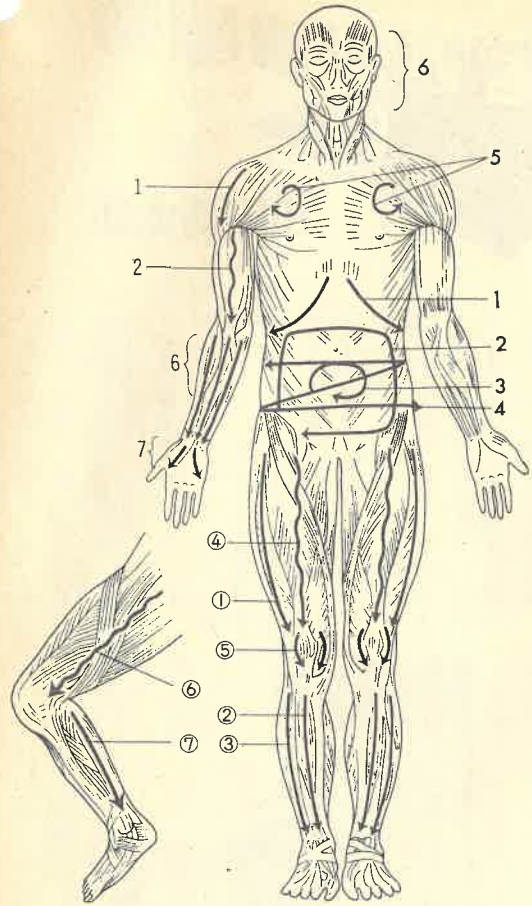

仰臥位

内側を上がり、へソのす

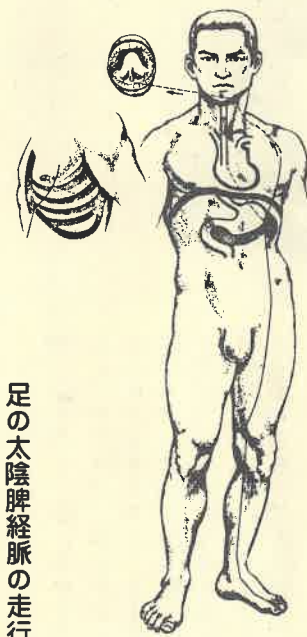

足の太陰脾經脈の走行

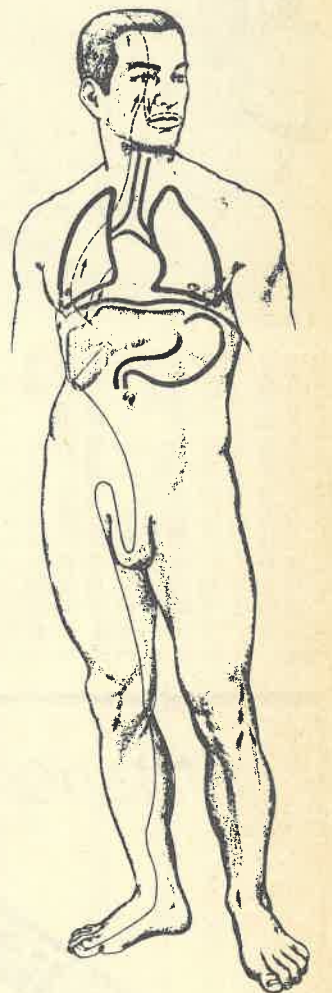

足の厥陰肝經脈の走行

ぐわきを経て、胸の第二肋間の愈府のツボで終わります。この経路の障害は健康、不健康をはかるバロメーターであり、異常があると、顔が黒ずむ、むくみ、立ちくらみ、息苦しい、食欲不振、全身のだるさ、腰から足の内側や足

の裏がこわばり、しびれたりして全体的に精気に欠けます。次いで残った二経を入れると十四経になります。督脈と任脈——十二正経の他に、五臓六腑でエネルギーの循環を調節する役目をする経脈があるといわれます。これを奇経八脈と呼び、中でも大切なのが、体の背面を頭から尻まで縦に走っている督脈と、同じように体の前面を走っている任脈です。任脈は陰の海といわれ、陰の経絡の過不足を調節し、督脈は陽の海といわれ、陽の経絡の過不足を調節する役割があります。こうして全身をくまなくかけめぐる十二正経の気血の流れを調節し、全身機能を整えているわけです。

督脈の走行

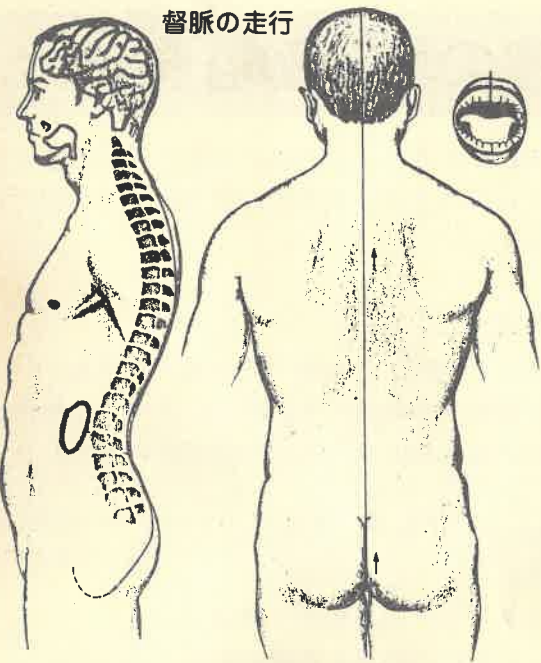

任脈の走行

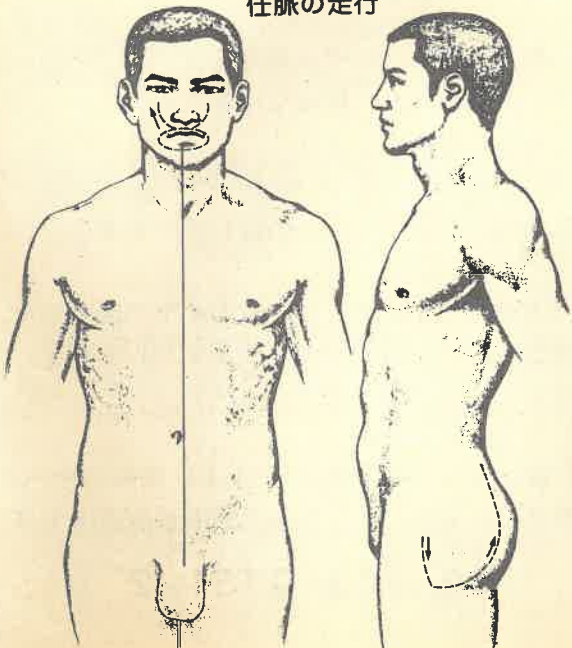

足の少陰腎經脈の走行

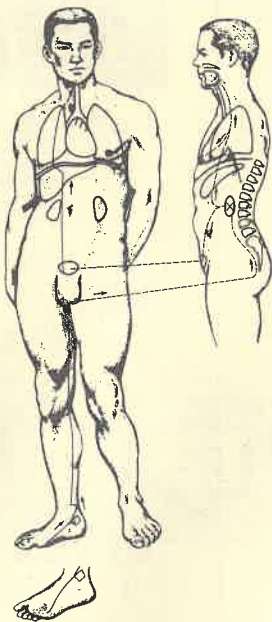

—協会指定—

日本サウナ協会特選石鹼

日本工業規格"JIS"合格品で品質保証

規格並包装

重量(個) 製造時135g(標準重量125g)

包装形態 150個ダンボール詰

石鹼の型色 日本サウナ協会マーク刻印入 色、白

※ 類似品が出回っておりますのでご注意ください

清潔なお肌に
さわやかさが香る



クローバー石鹼株式会社

本社 大阪市東成区神路2-1-4 TEL(06)981-7037代表
東京営業所 東京都墨田区緑4-16-9 TEL(03)634-3511代表
(第2柏ビル内)

若さとは軽快な体の動き

からだ

鐘紡株式会社ボウ化粧品本部営業担当
補佐兼美容開発部長・美容研究所長

古島町子

「病いは気から」と申しますが、若さもまた気持ちのもち方次第です。性格の明るさ、楽天的気分、積極的な行動等々みんな若さにつながります。若さを保つには精神的な意志の問題がまず第一です。

あれはまだ北風の吹く寒い季節のことでした。肩をすぼめて友達の家へ遊びに来てくれました。簡単にいさつがすんで、ソファに腰掛けたとたんに、彼女のヒザの大きなサポーターが私の目に飛び込んできました。「うっ!」とぎょっと、「うっ!」となかなか返事をしてくれません。

まあ早い話が、つまづいてころんだのだそうです。年齢は四十八歳。まだ五十歳までには、間があるというのに。彼女がいうには、「この頃ダメね。運動不足かしら。足が自分の考えている程に上がらないのよ」ですって。

しかも「なかなか治らない」のだそうです。

後姿に年齢が感じられて

さて、散々おしゃべりして「駅まで送るわ」ということ



肌? ひととりの手入れをすれば、まだまだ若さは保

てる年齢、メーカーアップすれば、十歳若くも不可能ではない。

洋服? 白と紺、白と赤、黄色とオレンジ、どんな配色だつて、まだまだ受けつける年齢だし。

プロポーション? 理想的

とはいかなくても、隠す手だてもないわけではなし。いや、まてよ、こちら辺から問題の核心にふれてくるのかも知れない。

あれこれ考えているうちに家へたどり着いてしましました。その翌日、私が所長をしている目黒の美容研究所へ出社しました。ここは、総合美容室があり、多くの女性がお客さまとして出入りしています。最近、健康維持とシエイプアップのための教室も開き、体操やらダンスやらで、大変にぎやかです。若い女性より、どちらかといえば、目黒という立地のせいもあって、中年の方が多いいです。昨日の今日、私の目は、どうしてもわが友人との比較で、ここへ来る方々を見てしまいます。そして明らか違いを発見しました。その違いとは何か、ひとこと言つて、「動き」です。

とにかく動きが軽快で、リズムカルなのです。健康のためにも、若々しさのためにもやはり体は動かさなければいけません。つくづく思いました。もちろんこうした教室へ通つて、専門家の指導のもと、それなりの設備の中でのトレーニングがもっともよい方法

部位別体操・下半身のシェイプアップ ヒップアップする



①あおむけになり、両足をそろえて上にのばし、そのまま頭を後ろへもっていきます。できるだけ遠くへ。



②腹ばいになり、両足をそろえてのばし、できるだけ高くあげます。(①、②とも10回行います)

軽快な動きのための情報

そこで自分に若々しくなりたいという意志さえあれば、だれでも、いつでも、どこでもできる、軽快な動きのための情報をさしあげます。ただ、これは、私自身のメニューです。できれば、ご自分で最も自分の生活と体型に合ったものを創りあげてほしいのですが……。

一、意志

実は、これが一番重要で、食べたい、寝たい、楽しい、整ったプロポーションも若さも美しさも、怠惰という魅力の前には、色あせてみえるという方は、最初から降りてく

二、入浴法

★シエイプアップ入浴法
落汗減量浴をします。太り過ぎの方や部分的なシエイプアップに最適です。ただし体調が悪いときや心臓病・高血圧の方は避けてください。

三、体操

浴槽の中では、とくに気になる下腹部のぜい肉を両手でつまむようにして、もみほぐします。乾かしている間には、足の裏・腰・首すじのツボをあさえて、指圧をします。体を洗うときには、ボディブラシを使います。

四、食事

★部位別体操
ウエスト・ヒップ・脚、この部位が中年の悩みのポイントです。最初は、自分の体力にあつた程度でかまいません。日を重なるに従つてハードにしてください。

おねがい

健康に奉仕するサウナ協会の広報紙「SAUNA」の紙面を充実し、もっと業界のホットな情報を盛り込みたいと思つています。ついては、開店、新装、新設備、催し、人事異動、グループ活動など、あなたの周辺の出来事を投稿してください。

私の体験からお話すると、女性は若さや美しさへの願望が強ければ強い程、実際にも若く美しくいられるものです。病いは気から、と申しますが、若さもまた気持ちのもち方次第です。性格の明るさ、楽天的気分、積極的な行動力など、みんな若さにつながります。若々しくみえるか、老けてみえるか? そのもとは、精神に心がけます。

仕事は忙しいが、情報サービス会社を経営する夫君と、高三の長男と、家庭を守り、仕事と妻と母親と……一人三役をこなす。その豊富な体験とともに、独自の職業観、家庭観に立ったこれからの時代の女性像の先駆者である。

飲みごたえある
140ml

ビタミン入り栄養飲料
リアルゴールド
Real Gold

販売: コカ・コーラボトラーズ
Real Goldは、THE COCA-COLA COMPANYの登録商標です
Coca-Colaとコカ・コーラは、The Coca-Cola Companyの登録商標です

まかせて安心 **白興のリネンサプライ**

○完備されたサービスネットワーク○サウナ・特殊浴場・ホテル専門!!

—リース品目—

- タオル類
- 浴衣
- パンツ
- シーツ
- ガウン
- その他

本社 東京都荒川区荒川5の2の6
☎ 30-807-0306 (代表)

足立工場 ☎ 03-853-6082
川口工場 ☎ 0482-24-1369
渋谷工場 ☎ 03-461-5298
潮来工場 ☎ 02996-2-3496
橋本工場 ☎ 0287-32-2544

株式会社 白興

ひと汗流したら、**「アルギンZ」**

サウナでひと汗流したあとの「アルギンZ」はまた格別。「アルギンZ」は味の素KKのAMINO酸技術から生まれた新しいタイプの健康ドリンク。人間の体に欠かせないタンパク質を構成するAMINO酸のひとつ、アルギニンが主成分です。

アルギンZ
●アルギニン入り健康ドリンク●

味: 味の素KK

販売店、サウナ、酒店、食品店、スーパー、薬局などでお求めください。

<p>日新観光株式会社 取締役社長 津村 徹 名古屋市中村区名駅四丁目四番二十五号(〒450) 名古屋駅前 日新観光ビル TEL(〇五二) 五七二四二一(代表) 名古屋市中区金山四丁目一番二十号(〒460) 金山駅前 日新観光ビル TEL(〇五二) 三二一四五二一(代表)</p>	<p>正交観光株式会社 代表取締役 坂本 収 九州本部 北九州市小倉北区魚町一丁目五十四 電話(〇九三) 五三一〇〇八七番 福岡事務所 福岡市博多区中洲二丁目二一 電話(〇九三) 二八一四〇〇一番</p>	<p>暑中お見舞い申し上げます (順不同)</p>	<p>有限会社 加藤商事 サウナ天野 代表取締役 滝原 勲 大阪市北区堂島一丁目二二五 天野ビル 電話(〇六) 三四五〇一〇二一(三)</p>	<p>オリエンタル観光株式会社 取締役会長 橘田 吉平 〒117 東大阪市足代北二丁目九〇番地 電話大阪(〇六) 七三三三八〇一(代)</p>	
<p>アベノ観光ビル株式会社 サウナバス&アベノドック 代表取締役 大倉 護 郎 〒465 大阪市阿倍野区松崎町二丁目一六三 電話(〇六) 六二二三 五二五二一 (六二二) 六二五六番</p>	<p>下関ステーションサウナ 専務取締役 植本 慶一 〒750 下関市竹崎町二ノハノ十一 TEL(〇五三) 321351(代)</p>	<p>ニュージャパン観光有限公司 取締役社長 武田 伊勢雄 〒745 山口県徳山市昭和通一丁目八 電話(〇八三四) 二二五一一三</p>	<p>METOS サウナ 中山産業株式会社 代表取締役 長田 武 東京都中央区銀座3丁目5(第2中山ビル) TEL 03-54210422 大阪市大淀区中津1-18(若杉ビル) TEL 06-37511751 札幌市中央区北五条西十九丁目(コワービル) TEL 011-6419269</p>	<p>観光ビル大東洋 取締役社長 洪 萬 北大阪振興株式会社 〒530 大阪市北区中崎西二丁目一番九号 TEL(〇六) 三二二七五二(代)</p>	<p>谷井興業株式会社 サウナ友楽 取締役社長 谷井 孝次 〒530 奈良市角振町一 電話(〇七四) 二二四二五八一</p>
<p>有限会社 千歳観光 取締役社長 若松 千歳 〒731 横浜市中区長者町五ノ五六ノ一 電話(〇四五) 二六二五五三</p>	<p>朝日興産株式会社 代表取締役 浦部 佳也 〒550 大阪府西區北堀江一丁目十二番十号 電話(〇六) 五四二二六八</p>	<p>小柴産業株式会社 代表取締役 小柴 文一 伊勢市本町一番十八号 TEL 241212(代)</p>	<p>(株)ニユールピア 代表取締役 島本 純雄 大阪府南区道頓堀二丁目二番二〇号 電話(〇六) 二二二五六</p>	<p>辻野産業株式会社 ヘルスプラザ天神 代表取締役 辻野 建一 〒590 堺市戎之町東一丁目二番十八号 電話(〇七二) 三二二四六八番</p>	<p>オークランド観光開発株式会社 代表取締役 松永 尚市 本社 春日井市島原町三の十一 電話(〇五八) 八二八一九一 名古屋千種区小松町一の十四 電話(〇五二) 三三二六六一</p>
<p>西鉄興業株式会社 取締役社長 吉開 一成 〒814 福岡市早良区西新二丁目十番一 電話(〇九二) 八五一二二六</p>	<p>山の内観光株式会社 代表取締役 山内 昌茂 〒900 沖縄県那覇市牧志一丁目三番五五号 電話(〇九八) 八六二五三〇一</p>	<p>藤本興業有限公司 取締役社長 藤本 洋介 福岡市伏見町四三三 藤本ビル6F 電話(〇八四) 九二二二八八六 福岡市船場四一インベリアル金館3F 電話(〇八四) 九二二二五〇〇 福岡市立間町四一四 電話(〇八四) 九二二二八二〇</p>	<p>四日市観光株式会社 代表取締役 氏野 修治 本社 四日市市西新地五ノ十二 電話(〇五九) 三二二五二七七</p>	<p>有限会社サウナパルコ 代表取締役 田中正輝 〒950 新潟市東大通一ノ十一ノ一二七 TEL(〇二五) 二四一八〇二九</p>	<p>(株)ニユージャパン 代表取締役 綾 猛 広島市中区菜研堀八八 電話(〇八二) 二四三〇二二七</p>

暑中お見舞い申し上げます (順不同)

<p>日本サウナ協会 会長 中野 幸雄 副会長 戸村 盛雄 名誉会長 久我 瑞祥 相談役 吉田 三雄 事務局長 戸村 秀男</p>	<p>愛知県サウナ協会 会長 津村 徹 副会長 井口 岩根 相談役 森 春義 専務理事 米田 一也 事務局長 北野 雅行</p>	<p>三重県サウナ協会 会長 小柴 文一 事務局長 小柴 孝一</p>	<p>新潟県サウナ協会 会長 田中 正輝 事務局長 伊藤 紀一</p>	<p>関西サウナ協会 会長 中野 幸雄 副会長 辻野 建市 事務局長 濱田 行徳</p>	<p>京滋サウナ協会 会長 新井 元道 事務局長 後藤 卓弘</p>	<p>兵庫県サウナ協会 会長 米田 利勝 事務局長 本田伊左雄</p>	<p>広島県サウナ協会 会長 綾 健治 副会長 田賀 孝平 事務局長 久留 左門</p>	<p>山口県サウナ協会 会長 武田伊勢雄 副会長 沈 石吉 事務局長 藤井 要</p>	<p>九州サウナ協会 会長 山田 淳雄 副会長 久富 五雄 顧問 藤田 智之 坂本 智之 高野 佐久生 落合 実</p>	<p>長崎県サウナ協会 会長 藤田 智之 事務局長 瀬戸 聰</p>	<p>宮崎県サウナ協会 会長 坂東 英保 事務局長 渡辺 豊</p>	<p>沖縄県サウナ協会 会長 安谷屋兼明 事務局長 堀口 学</p>	<p>北海道サウナ協会 会長 中村 揚一 事務局長 豊巻 経夫</p>	<p>東京都サウナ協会 会長 今井 義晴</p>
---	--	---	---	--	--	---	--	---	--	--	--	--	---	------------------------------



北海道

『サウナ サツポロ』

10周年記念感謝祭開催

北海道協会加盟店サウナサツポロではオープン満10周年記念行事として『おかげさまで満10周年』感謝祭を六月一日より三十日まで開催した。

関西

懇親会で親睦深める

関西サウナ六月例会

関西サウナ協会の六月例会並びに研修会は六月十六日に開かれた。研修会はニューフ



長の説明があった。

そのあとバスで移動して午後三時半からチャコールで六月例会が開かれ、中野幸雄会長の挨拶があり、橋田氏からサウナ業界の現状と見通しについて所感を交えて述べられた。

愛知

新規会員勧誘に努力

愛知県サウナ協会では、新規会員の勧誘に積極的に取り組んでおりますが、先日

九州

回数券 販売促進 共同宣伝広告を始める

北九州支部

夏季サウナシーズン控え、顧客開拓をめざし、加盟店共同でラジオPRを六月十五日から月末までの間実施した。

エンセキサウナ新登場!

遠赤外線が40℃～50℃の温度で体内の細胞を活性化させ、"スポーツのあとと同じ汗"を誘発します。

metos 中山産業株式会社

北欧感覚—サウナのある暮らし—

サウナの本場フィンランドの伝統を生かし、最新の技術による、徹底した安全装置と高い熱効率・耐久性は、いわばメトスの独壇場。



今、有望な注目の新事業

信頼できる安全性

高度の性能

コスモのラドン発生装置

●日本ドクターズクラブ(J.D.C.)認定 ●日本ラドン温泉経営者協議会指定



本社：〒532 大阪市淀川区宮原4-4-64 新大阪千代田ビル ☎(06)396-0601(代表)

SAUNA



日本サウナ協会

7月/85号

発行所 日本サウナ協会広報委員会
大阪06 (211) 0463 (直)
〒542 大阪市南区道頓堀2-4-6 (三光ビル)



8月のいよみ

八月は古来ハツキ(華月)といわれています。これはすでに「日本書紀」の神武天皇東征の条にあらわれており、「ハツキ」という言葉の意義にはいろいろあつて一定していません。

その代表的なものには次の三つがあります。「興義抄」によると、「葉落月といふをよみなまれり」とあり、また「類聚名物考」には「是は月令に、八月白露節の後五日に候雁来とあり、此月初めて雁の来れば、初来月なるをつきといふ詞の二つ重なれば、一を略してはつきといふ成るべし」とあります。

稲は八月に穂をはるので、保波利月といひ、上下をはぶいて「波月」という説もあります。

八月の異名には、南呂、白露、秋分、仲秋、牡月、桂月、中律、難月、秋風月、月見草、雁来月などがあります。

英語でいうAugustは崇高尊敬の人 Augustus (オクタヴス) と呼ばれたローマのオクタヴィアス帝が、三度戦いに勝つたのを記念してつけられたものです。

この八月は本格的な夏休み、海へ、山へ、若さをのせ、楽しさを躍らせて、くりだす季節です。

〈暮らしの百科〉 ふるさとの味を楽しむ

残 暑

八月は立秋、この日から十一月八日の立冬までが秋の季、といつてもこれは暦の上での話。実際には暑さはこれからが本番です。日中は目もくらむほどの日照り、ペランダ



の鉢植えも夕景には葉もしおしおとぐつたりの表情、朝夕の水やりが欠かせません。人間も同様に夕焼けの長い影を引いて家路につくころには、肩は落ちアゴは突き出て意気憤然。シャワーでも浴びなくてはとも食欲など出そうにありません。ところでシャワーといえはおすすめしたいのが亀の子たわし。これに石けんをつけて洗うと少々ハードなハダざわりですが、実に湯上がりがつつきりとして、背中両端にひもをつけておけば背中のくぼみも気持ちよく洗えて、洋風バスブラシの比ではあります。最初は痛くても三日もすれば慣れてきてちよつと手離せない感じ。血行がよくなるので美容にも老化防止にも好都合です。



会地には風が吹き抜けてゆくような寂しさだけが残り、コンクリートの家に住みふるさとに縁のない人間がとり残されたような寂寥感を味わうのは正月でも彼岸でもなく、まさしくこの暑さの八月です。続き間の境に岐阜卓ちようちゃんを掲げている、敷きつめカーペットには花ごさを敷いてみる、テレビのワキにうちわを

1日	鬼貫忌	3日	津軽ねぶた祭
6日	広島原爆記念日	6日	山形花笠まつり
8日	立秋	秋田竿灯	
9日	長崎原爆記念日	仙台七夕まつり	
10日	西鶴忌	徳島阿波おどり	
15日	終戦記念日	滋賀建部夏祭	
16日	関西盆	鎌倉宮祭	
16日	京都大文字	八戸三社大祭	
24日	処暑	東京亀戸天神祭	
	京都地蔵盆	富士吉田火祭	
26日			

ふるさと

三日の津軽ねぶた、六日は山形花笠まつりと秋田の竿灯、七日は仙台の七夕まつり、十五日の旧盆には徳島の阿波踊り、十六日は京都の大文字、月末には富士吉田の火まつり……と今月は各地で夏まつりがさかんです。また、旧盆の前後には恒例の帰省客でターミナルはごったがえしになります。そして八月の中頃の都

夏の白身魚

タチウオは夏の魚、ウロコなしの銀色の皮がきらりと光って名前の通り太刀を思わせます。淡泊な白身で塩焼き、照り焼き、フライにして美味。白身といえは安くておいしいのがカワハギ。長い鼻先をトントン落としてここから全身の皮をはいて食べるからこの名がついた。一尾づけて煮つけにしますが、めっぽう骨離れがよいので幼児でもラクに食べられるのが長所です。鮮度のよいものは必ずしもいっしょに煮つけること。これはアンコウのキモと同じ味わいで珍味です。すしダネでおなじみのシマアジも夏がしゅんアジといえ成魚は一メートルにも達する大魚で、刺し身か塩焼きに。スズキも夏が最高。川と海を往き来して育つこの魚は白身で刺し身、塩焼きにして旨味がつくん。さっぱりとしておいしいのはキスの刺し身。これはシヨウガじようゆでいただとオツ。

夏の花

ヒマワリ、カンキ、ダリア、ホーセンカ、ハイビスカス、グロキシア、マツバボタン、ガーベラ……夏は見たただけでも室内には飾りかねるの人情です。その点、白い花なら一服の清涼剤。氷水を張ったガラスの器に白いセラニウムや白い夾竹桃の花を浮かせて、卓上に飾ると、暑さの中をお訪ねいただいた人へのこころづくしになります。八月も終わり近くなるとグズヤフヨウが咲きはじめます。グズの花は藤に似た小さな房をつけ、赤みがかった紫色。フヨウは女優でいえば八千草薫さんの風情です。可憐ですがも品格高く、見ているほうまでやさしい気持ちになれます。秋風にフヨウが揺れるころには夏休みも終幕間近子どもたちは宿題と首つびき



ナツメ

汗がふき出しそうな原色の強い色の花の多いこと。入道雲や強い光には似合っても、と



サウナで気分スッキリ、
汗の渇きにCアップ。

ビタミンCがレモン46個分
スポーツドリンク タケダ

630H-35-12-01

第三の健康と美容に!!

☆アメリカ合衆国製法特許(1983年1月7日下附)

世界で初めてアメリカ合衆国政府で公認された製法特許「アルファ線イオン発生方法」使用の権威ある製品「論より証拠」です。先ずおためしください。

■営業用ラドン温泉装置

一回の入泉定員2名から80名まで設計規模に応じ製作。全国30カ所のラドンセンターのほか百数十カ所で活用されています。

■家庭用ラドン温泉装置

家庭用ラドン温泉とお部屋の空気を爽やかにし健康の部屋にする新製品!

工事不要、家庭の風呂にそのまま使用、完全健康に必要なマイナスイオンを浴室につくり、浴室に使わない時間帯は居室・寝室等のマイナスイオン欠乏を補給。



標準価額 380,000円

■遠赤外線ラドンサウナ

家庭用から営業用まで新発売 浴室の中でも外でもそのまま使用、給湯・加湿・加温等の工事一切不要。効果はラドン温泉と全く同じ。

※「アルファイオン完全健康法」

●ご希望の方は、切手200円分を添えてお申し込みください。 奥田康平 立野信実 共著 (定価250円)

株 東 海 ラ ド ン 研 究 所

〒500 岐阜市神田町9-11 (名曲堂ビル4F) (0582)63-2875

お店の御繁栄は清潔なガウン・タオル・パンツで……

-----サウナ用-----

- ガウン・パンツ
 - バスタオル
 - フェスタオル
 - タオルケット
 - ロッカーキーホルダー
- 見本・御見積りお送りします。

ご報参上飛んでまいります

タオル・ユカタ・ガウン・シーツ・テーパーブルクロス・ユニフォーム

株式会社 **ジャクラン** 商事

東京都墨田区緑1-2-13 TEL (03) 635-1321(代)

